

JOSAI金鯨カップ^o2021 女子 inモリコロ 大会要項

1.趣旨 ミニバスケットボールを通して、仲間を大切にする心を学び、技術向上のため意欲的に取り組むとともに、地域の交流・親睦を深め、バスケットボールの普及に努める機会とする。

2.主催 城西ミニバスケットボールクラブ

3.開催日時 2021年11月7日(日) 9:10開場 17:00終了

4.会場 愛・地球博記念公園体育館
住所：愛知県長久手市茨ヶ廻間乙1533-1
電話番号：0561-64-1130

5.参加費 3,000円(参加費以外のお心遣いをご遠慮します。)
※受付時に当日使用のメンバー表を3枚提出してください。

8時45分より代表者打ち合わせを
体育館入口前にて行いますので、
チーム代表者及び保護者代表者は
ご参集ください。

6.参加チーム 女子8チーム(敬称略/50音順)

①桶狭間ミニバスケットボールクラブ	(名古屋市)
②KIKKOミニバスケットボールクラブ	(名古屋市)
③小信ミニバスケットボールクラブ	(一宮市)
④J.kittys	(飛島村)
⑤JBC-FIRES	(春日井市)
⑥千秋ミニバスケットボールクラブ	(一宮市)
⑦豊明ミニバスケットボール教室	(豊明市)
⑧城西ミニバスケットボールクラブ	(名古屋市)

7.表彰 優勝・準優勝・3位・敢闘賞(5位)
MVP
優秀選手賞(各チームより1名選出)
※大会終了後、閉会式は行わず結果発表のみとさせていただきます。

8.競技規則

- ・日本バスケットボール協会ミニバスケットボール競技規則に準ずる。
- ・やむを得ず選手が10人に満たない場合も、大会参加は認めます。
(但し、より多くの子どもが出場できるようにご配慮ください。)
- ・すべての試合時間⑤-1-⑤-5-⑤-1-⑤(ハーフタイム中にB戦を行います。)
※2Q終了後、すぐに3Qのメンバー登録を行ってください。
第1Q~2Qはランニングタイム(フリースロー&タイムアウトは止める)
第3Q~4Qは正式タイムにて行います。
- ・4Q終了時同点の場合は、1分間休憩後、2分間の延長戦を行います。
オルタネイティブ、チームファールはそのまま引き継ぎます。
延長戦で決着がつかない場合はフリースローでのサドンデスとします。
- ・審判は原則帯同とし、TOは原則、選手が行なう事とします。
(レフリーカッター着用、スラックスについては特に義務はありませんが、
レフリーカッターにつきましては、極力着用願います。)
- ・ベンチに入れる選手の人数制限はありません。(座席は20席並べます。)
- ・組み合わせ左側のチームは、白のユニホームを着用し、ベンチはオフィシャル
に向かって右側を使用してください。

9.その他

- ・スポーツ傷害保険等は、各チーム必ず加入願います。参加者の試合中における
疾病及び傷害については、応急処置は行いますが、その後の責任については
一切負いませんので予めご了承ください。
- ・大会当日、ゲーム中を問わず、審判や参加チームへのヤジ、抗議、苦情
誹謗中傷の行為は一切認めません。(応援席からもです。)
このような行為があれば、今後の大会への参加を認めない場合があります。
- ・本大会は、1チームの参加人数を30人(選手・スタッフ・保護者)とさせていただきます。
何卒ご理解ご協力のほど、よろしくお願い致します。
- ・体育館の利用規定により館内の人数制限があります。
恐れ入りますが、試合をしていないチームは、屋外にて待機していただくよう願います。
そのため、当日は暖かい服装でお越し頂けます様、よろしくお願い致します。

対戦表

日時
場所

2021/11/7 (日)
愛・地球博記念公園体育館

◆トーナメント表

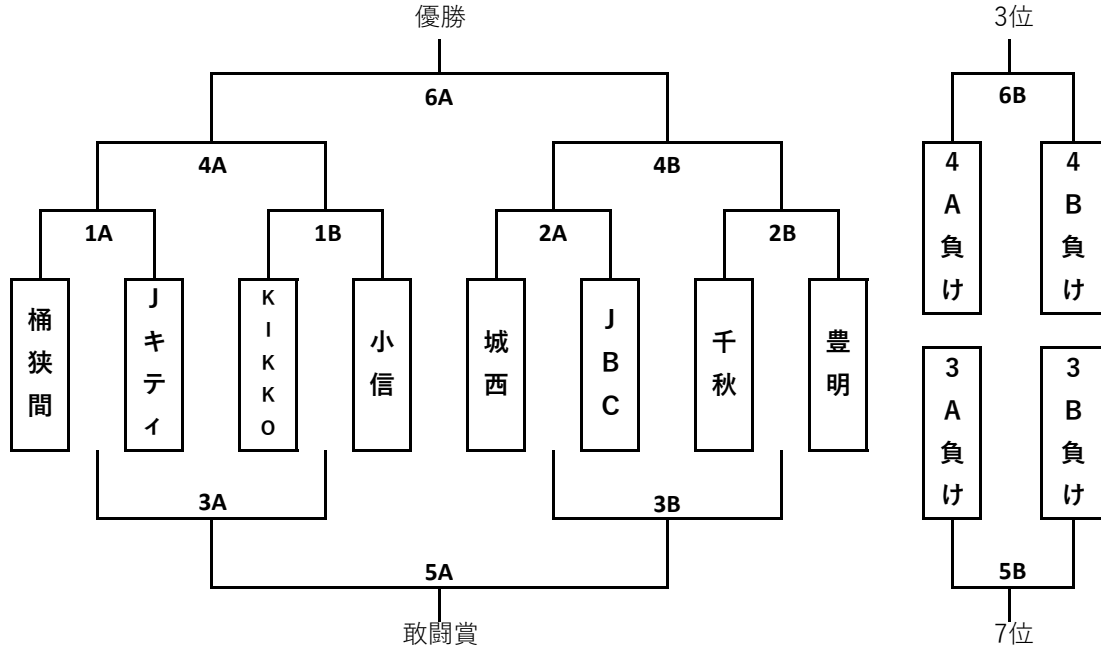

◆試合割表

NO	時間	Aコート			時間	Bコート		
		対戦チーム名		T・O		対戦チーム名		T・O
1	9:30 ~ 10:20 審判	桶狭間 VS Jキテイ	城西	9:30 ~ 10:20 審判	KIKKO VS 小信	千秋		
		城西 JBC	Jキテイ		千秋 VS 豊明	KIKKO		
2	10:35 ~ 11:25 審判	城西 VS JBC	Jキテイ	10:35 ~ 11:25 審判	千秋 VS 豊明	KIKKO		
		桶狭間 Jキテイ	1A負け VS 1B負け		1A勝ち	11:25 ~ 11:55	JBC・千秋・豊明・城西 昼食	
3	11:40 ~ 12:30 審判	1A勝ち VS 1B勝ち	1A勝ち	12:10 ~ 13:00 審判	2A負け VS 2B負け	2A勝ち		
		桶狭間・KIKKO・小信・Jキテイ 昼食	2A勝ち VS 2B勝ち		2A勝ち	2B勝ち	2B勝ち	
4	13:15 ~ 14:05 審判	1A勝ち VS 1B勝ち	3A勝ち	13:15 ~ 14:05 審判	2A勝ち VS 2B勝ち	3B勝ち		
		3A勝ち VS 3A負け	3A勝ち		3B勝ち VS 3B負け	3B勝ち	3B負け	
5	14:20 ~ 15:10 審判	3A勝ち VS 3B勝ち	4A負け	14:20 ~ 15:10 審判	3A負け VS 3B負け	4B負け		
		4A勝ち VS 4A負け	4A勝ち		4B勝ち VS 4B負け	4B勝ち	4B負け	
6	15:25 ~ 16:15 審判	4A勝ち VS 4B勝ち	5A負け	15:25 ~ 16:15 審判	4A負け VS 4B負け	5B負け		
		当日	当日		当日	当日	当日	
	16:30 ~	大会結果発表						

- ・すべての試合時間⑤-1-⑤-5-⑤-1-⑤(ハーフタイム中にB戦を行います。)
- ・試合は、第1Q・第2Qはランニングタイム、第3Q・第4Qは正式タイムにて行います。
- ・4Q終了時同点の場合は、1分間休憩後、2分間の延長戦を行います。
オルタネイティブ、チームファールはそのまま引き継ぎます。
延長戦で決着がつかない場合はフリースローでのサドンデスとします。

会場図

試合間の休憩・食事は、体育館の外でお願いします。

会場の出入り口付近に荷物等を置かないようにしてください。

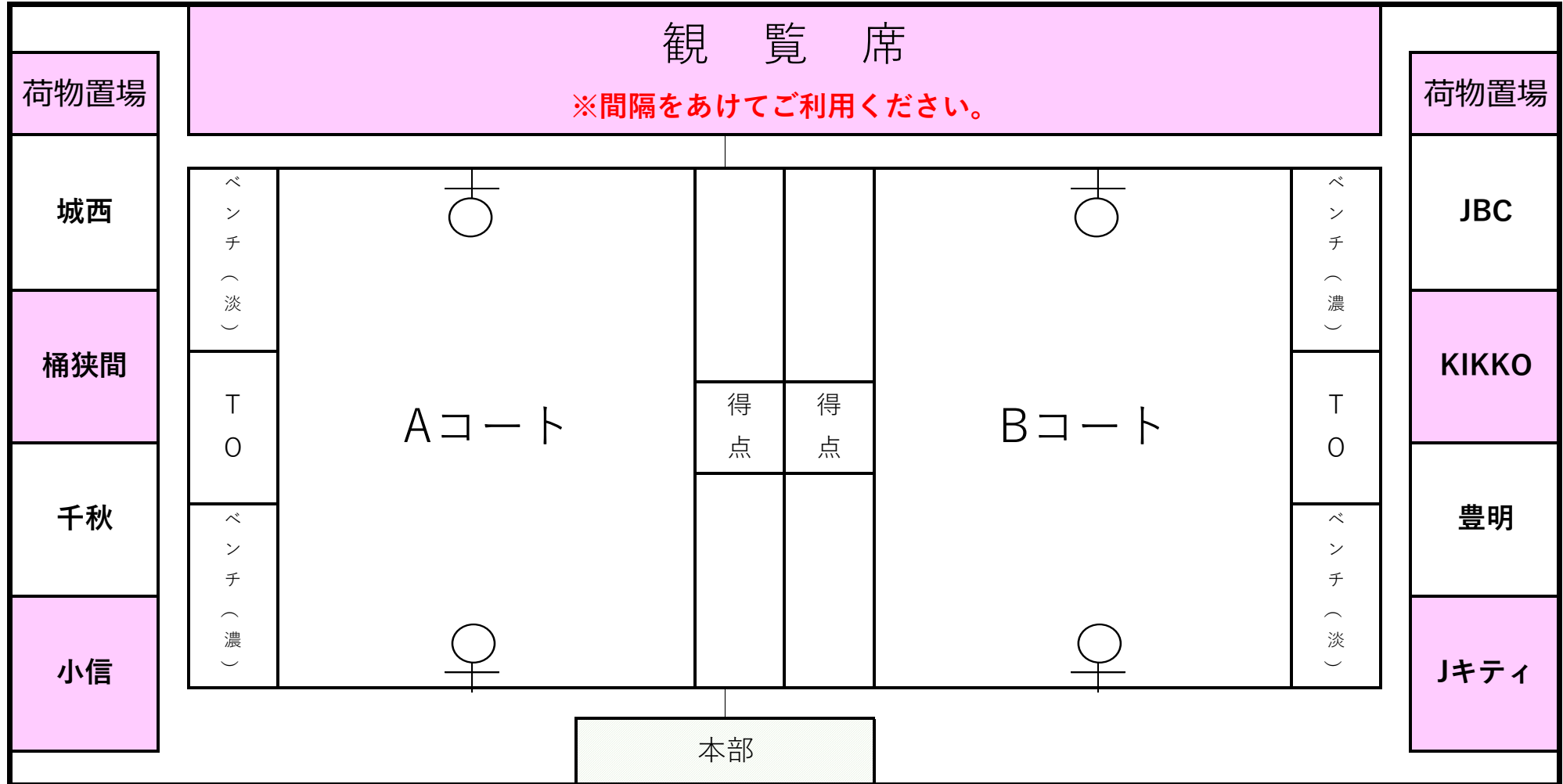

注意事項

[会場内注意事項]

- ① 会場内のトイレは、必ず備え付けのスリッパに履き替えて利用してください。
- ② コート内は原則飲食禁止となります。水分補給のみ(キャップが閉まるタイプのもののみ、注ぐタイプのものや缶はNG)としてください。
- ③ 備品などを破損させてしまった場合は、速やかに本部までご連絡ください。
- ④ 紛失・盗難時の大会側での保証はできませんので、貴重品等の管理は各チームで必ず行ってください。

[大会注意事項]

- ① ゲームの進行によって時間が変動するときは、ご協力をお願い致します。
- ② 怪我等は、各チームでの対応をお願い致します。
- ③ 各チームの監督・コーチの皆様への昼食の用意はございませんので、各チームでご用意願います。
- ④ 下足は、下駄箱を利用せず、ビニール袋等に入れ、控え席へお持ちください。ごみ等は各チーム退館時に持ち帰るようお願い致します。

以上、ご不便をおかけいたしますが、何卒よろしくお願い致します。

「新型コロナウイルス感染症」対策へのご協力をお願い

- ① 「新型コロナウイルス感染症」感染拡大防止の観点から、下記項目の記載された**参加者の名簿及び体調記録表**の提出をお願い致します。
(参加者名簿)
・参加者の氏名・住所・連絡先
(体調記録表)
・大会前2週間(大会当日も含む)の起床時の体温及び健康状態
※参加者が未成年の場合は、保護者確認欄にサイン又は押印をお願い致します。

※ご提出いただいた名簿及び体調記録表は、大会本部で確認させていただいた後、チーム代表者へ返却いたします。返却いたしました名簿及び体調記録表につきましては、各チームにて一定期間(2週間程度)の保管をお願い致します。
- ② 咳・発熱等、体調のすぐれない方は、参加しないでください。
- ③ 参加者はマスクを必ず持参し、**館内では運動時以外は必ず着用してください。**
- ④ 入館前に検温を実施しますので、ご協力をお願いします。
- ⑤ 各チームで、アルコール等の手指消毒液を用意してください。
- ⑥ **試合終了後、使用されたベンチ・オフィシャルセット・観覧席の消毒を保護者の方々にて行ってください。**
消毒グッズについては、各チームで用意してください。
また、選手の皆様にも手洗い・うがい・手指消毒をしていただくよう声掛けをお願いします。
- ⑦ 館内の各スペースでは、「密」にならないようご配慮願います。

大会参加者名簿

大会名：JOSAI金鯰カップ2021 女子 日付：2021/11/7

チーム名	
------	--

	氏名	住所	連絡先
1			
2			
3			
4			
5			
6			
7			
8			
9			
10			
11			
12			
13			
14			
15			
16			
17			
18			
19			
20			
21			
22			
23			
24			
25			
26			
27			
28			
29			
30			
31			
32			
33			
34			
35			

大会本部確認欄

体調記録表

<所属チーム名>		<氏 名>
----------	--	-------

<大会当日までの体温>

日付	起床時体温	日付	起床時体温	日付	起床時体温	日付	起床時体温
	°C		°C		°C		°C
	°C		°C		°C		°C
	°C		°C		°C		°C
	°C		°C		°C		°C

<大会前2週間における健康状態> ※該当するものに「✓」を記入してください。

チェック項目	チェック欄
① 平熱を超える発熱がない	
② 咳(せき)、のどの痛みなどの 風邪症状がない	
③ だるさ(倦怠感)、息苦しさ(呼吸困難)がない	
④ 臭覚や味覚の異常がない	
⑤ 体が重く感じる、疲れやすい等がない	
⑥ 新型コロナウイルス感染症陽性とされた者との濃厚接触がない	
⑦ 同居家族や身近な知人に感染が疑われる方がいない	
⑧ 過去14日以内に政府から入国制限、入国後の観察期間が必要とされている国、地域等への渡航又は当該在住者との濃厚接触がない	
⑨ その他、気になること(以下に自由記述)	

※参加者が未成年の場合の保護者確認欄

--

大会本部確認欄

--